

Hinweise zur Konformität

Dieses Modell wurde nach dem derzeit aktuellen Stand der Technik gefertigt. Das Produkt erfüllt die Anforderungen der geltenden europäischen und nationalen Richtlinien. Die CE-Konformität wurde nachgewiesen. Die Firma AMEWI Trade e.K. erklärt hiermit, dass dieses Produkt den grundlegenden Anforderungen und den übrigen einschlägigen Bestimmungen der Richtlinie 2014/53/EU (RED) entspricht.

Den vollständigen Text der Konformitätserklärung finden Sie unter: <https://amewi.com/de/downloads/index/search/>

Weitere Fragen zum Produkt und zur Konformität richten Sie bitte an:

AMEWI Trade e.K., Nikolaus-Otto-Str. 6, 33178 Borcheln, Fax: +49 (0)5251 / 288965-19, Email: info@amewi.com.



Sicherheits- und Gefahrenhinweise

Achtung! Bei Schäden, die durch Nichtbeachten dieser Bedienungsanleitung verursacht werden, erlischt der Anspruch auf Gewährleistung! Für Folgeschäden übernehmen wir keine Haftung! Bei Sach- oder Personenschäden, die durch unsachgemäße Handhabung oder Nichtbeachten der Sicherheitshinweise verursacht werden, übernehmen wir keine Haftung!

Achtung! Aus Sicherheits- und Zulassungsgründen (CE) ist das eigenmächtige Umbauen und/oder Verändern des Gerätes nicht gestattet. Zerlegen Sie es das Modell nicht.

Achtung! Kleinteile. Erstickungs- oder Verletzungsgefahr durch Kleinteile.

Achtung! Das Produkt ist kein Spielzeug und nicht für Personen unter 14 Jahren geeignet! Das Produkt darf nicht feucht oder nass werden.

Das Fahrzeug darf nur auf glatten, ebenen und sauberen Flächen verwendet werden. Durch Herunterfallen aus bereits geringer Höhe wird das Produkt beschädigt.

Der gleichzeitige Betrieb von Fahrzeugen der gleichen Sende-/Empfangsfrequenz ist nicht möglich, da sich gegenseitig beeinflussen.

Hinweise zu Batterien / Hinweise zur Batterieentsorgung

Achtung! Batterien / Akkus gehören nicht in Kinderhände. Ein Wechsel der Batterien oder Akkus ist nur durch einen Erwachsenen durchzuführen. Niemals wiederaufladbare Akkus mit Trockenbatterien mischen. Niemals volle mit halbleeren Akkus/Batterien mischen. Niemals Akkus verschiedener Kapazität mischen. Versuchen Sie niemals Trockenbatterien zu laden. Achten Sie auf die richtige Polarität. Defekte Akkus/Batterien sollten ordnungsgemäß (Sondermüll) entsorgt werden. Den Ladevorgang niemals unbeaufsichtigt durchführen. Bei Fragen zur Ladezeit lesen Sie die Bedienungsanleitung oder wenden Sie sich an den Hersteller.

Entsorgungshinweise

Die Firma AMEWI ist unter der WEEE Reg. Nr. DE93834722 bei der Stiftung EAR angemeldet und recycelt alle gebrauchten elektronischen Bauteile ordnungsgemäß. Elektrische und elektronische Geräte dürfen nicht in den Hausmüll entsorgen. Sie das Produkt am Ende seiner Lebensdauer gemäß den geltenden gesetzlichen Vorschriften. Sie als Endverbraucher sind gesetzlich (Batterieverordnung) zur Rückgabe aller gebrauchten Batterien und Akkus verpflichtet, eine Entsorgung über den Hausmüll ist untersagt!

Schadstoffhaltige Batterien/Akkus sind mit nebenstehenden Symbolen gekennzeichnet, die auf das Verbot der Entsorgung über den Hausmüll hinweisen. Die zusätzlichen Bezeichnungen für das ausschlaggebende Schwermetall sind: Cd=Cadmium, Hg=Quecksilber, Pb=Blei (Bezeichnung steht auf Batterie/Akku z.B. unter den links abgebildeten Mülltonnen-Symbolen).

Durch die RoHS Kennzeichnung bestätigt der Hersteller, dass alle Grenzwerte bei der Herstellung beachtet wurden.

Mit dem Recyclingsymbol gekennzeichneten Batterien können Sie in jedem Altbatterie-Sammelbehälter (bei den meisten Supermärkten an der Kasse) entsorgen. Sie dürfen nicht in den Rest- bzw. Hausmüll.

Die Firma AMEWI Trade e.K. beteiligt sich am Dualen System für Verkaufsverpackungen über die Firma Landbell AG. Die verwendeten Verpackungen werden von Partner-Unternehmen (Entsorgern) bei den privaten Endverbraucher (Haushalten, „Gelber Sack“, „Gelbe Tonne“) abgeholt, sortiert und ordnungsgemäß verwertet. Die Teilnahme an einem Dualen System trägt zur CO2-Einsparung teil.

Die Firma AMEWI Trade e.K. beteiligt sich am Dualen System für Verkaufsverpackungen über die Firma Landbell AG. Die verwendeten Verpackungen werden von Partner-Unternehmen (Entsorgern) bei den privaten Endverbraucher (Haushalten, „Gelber Sack“, „Gelbe Tonne“) abgeholt, sortiert und ordnungsgemäß verwertet. Die Teilnahme an einem Dualen System trägt zur CO2-Einsparung teil.

Die Firma AMEWI Trade e.K. beteiligt sich am Dualen System für Verkaufsverpackungen über die Firma Landbell AG. Die verwendeten Verpackungen werden von Partner-Unternehmen (Entsorgern) bei den privaten Endverbraucher (Haushalten, „Gelber Sack“, „Gelbe Tonne“) abgeholt, sortiert und ordnungsgemäß verwertet. Die Teilnahme an einem Dualen System trägt zur CO2-Einsparung teil.

Die Firma AMEWI Trade e.K. beteiligt sich am Dualen System für Verkaufsverpackungen über die Firma Landbell AG. Die verwendeten Verpackungen werden von Partner-Unternehmen (Entsorgern) bei den privaten Endverbraucher (Haushalten, „Gelber Sack“, „Gelbe Tonne“) abgeholt, sortiert und ordnungsgemäß verwertet. Die Teilnahme an einem Dualen System trägt zur CO2-Einsparung teil.

Die Firma AMEWI Trade e.K. beteiligt sich am Dualen System für Verkaufsverpackungen über die Firma Landbell AG. Die verwendeten Verpackungen werden von Partner-Unternehmen (Entsorgern) bei den privaten Endverbraucher (Haushalten, „Gelber Sack“, „Gelbe Tonne“) abgeholt, sortiert und ordnungsgemäß verwertet. Die Teilnahme an einem Dualen System trägt zur CO2-Einsparung teil.

Die Firma AMEWI Trade e.K. beteiligt sich am Dualen System für Verkaufsverpackungen über die Firma Landbell AG. Die verwendeten Verpackungen werden von Partner-Unternehmen (Entsorgern) bei den privaten Endverbraucher (Haushalten, „Gelber Sack“, „Gelbe Tonne“) abgeholt, sortiert und ordnungsgemäß verwertet. Die Teilnahme an einem Dualen System trägt zur CO2-Einsparung teil.

Die Firma AMEWI Trade e.K. beteiligt sich am Dualen System für Verkaufsverpackungen über die Firma Landbell AG. Die verwendeten Verpackungen werden von Partner-Unternehmen (Entsorgern) bei den privaten Endverbraucher (Haushalten, „Gelber Sack“, „Gelbe Tonne“) abgeholt, sortiert und ordnungsgemäß verwertet. Die Teilnahme an einem Dualen System trägt zur CO2-Einsparung teil.

Die Firma AMEWI Trade e.K. beteiligt sich am Dualen System für Verkaufsverpackungen über die Firma Landbell AG. Die verwendeten Verpackungen werden von Partner-Unternehmen (Entsorgern) bei den privaten Endverbraucher (Haushalten, „Gelber Sack“, „Gelbe Tonne“) abgeholt, sortiert und ordnungsgemäß verwertet. Die Teilnahme an einem Dualen System trägt zur CO2-Einsparung teil.

LADEN DES MODELLAKKUS

AKKU ANSCHLIEßEN

Verbinden Sie den weißen Balancerstecker des LiPo mit der USB-Ladebuchse (s. Abb.). Beachten Sie, dass der Stecker korrekt angeschlossen ist. Schließen Sie den USB-Stecker an einer USB-Buchse an.

USB-Ladekabel (im Lieferumfang enthalten)

Ladeanschluss

Laden verboten

7.4V 2000mAh LiPo (im Lieferumfang enthalten)

TECHNISCHE DATEN AKKU/LADEKABEL

Akku spezifikationen: 18650

7.4V 2000mAh LiPo

Intelligentes USB-Ladekabel mit Überladungsschutz

Eingang: 5,0V 1-2A

Ausgang: 4,2V 800mAh x2

Indikator LED während des Ladevorgangs

Zustand ungeladen: rote LED leuchtet dauerhaft

Ladezustand: rote LED leuchtet dauerhaft + grüne LED blinkt

Zustand voll: rote und grüne LED leuchten dauerhaft

Ladezeit ca. 3-4 Stunden

Nach dem Laden, den Akku möglichst zeitnah vom Ladekabel abziehen.

VORSICHTSMAßNAHMEN

1. Der Akku darf nur mit dem originalen USB-Ladekabel geladen werden
2. Stellen Sie sicher, dass der Akku über den Balancer korrekt angeschlossen ist
3. Beschädigte Akkus dürfen nicht geladen werden, da Explosionsgefahr besteht
4. Der Akku sollte immer auf einer feuerfesten Unterlage geladen werden
5. Leere Akkus dürfen frühestens 30 Minuten nach der Nutzung geladen werden

SICHERER UMGANG MIT LIPO AKKUS

LiPo Akkus sind gefährlicher als andere Akkuarten. Bitte lesen Sie unbedingt die Anweisungen zum korrekten Umgang mit LiPo Akkus.

Wir übernehmen keine Verantwortung für unsachgemäße Benutzung

Es ist nicht erlaubt den Akku mit anderen als dem originalen Ladekabel zu laden um Feuer und Explosio zu vermeiden. Öffnen, Kurzschließen und Verbrennen sind strengstens verboten. Um Kurzschlüssen vorzubeugen, halten Sie die Kontakte von metallischen Gegenständen fern. Tragen Sie Sorge, dass der Akku nicht mit scharfen Gegenständen in Berührung kommt.

Halten Sie sich beim Laden an die Vorgaben dieser Anleitung.

Der Akku und das Ladegerät dürfen nicht in Hände von Kindern gelangen.

Beschädigte Akkus dürfen nicht geladen werden. Es besteht Explosionsgefahr.

Defekte Akkus und Batterien dürfen nicht in den Hausmüll. Bitte entsorgen Sie diese fachgerecht bei Ihrer örtlichen Sammelstelle oder wenden Sie sich an Ihren Händler.

22 KANAL FERNGESTEUERT RADLADER PROFESSIONAL LOADER



SCALE 1:14

AMEWI Trade e.K.
Nikolaus-Otto-Str. 6
33178 Borcheln
Germany
www.amewi.com
service@amewi.com

<https://www.facebook.com/amewi.com>

FUNKTIONEN DES SENDERS

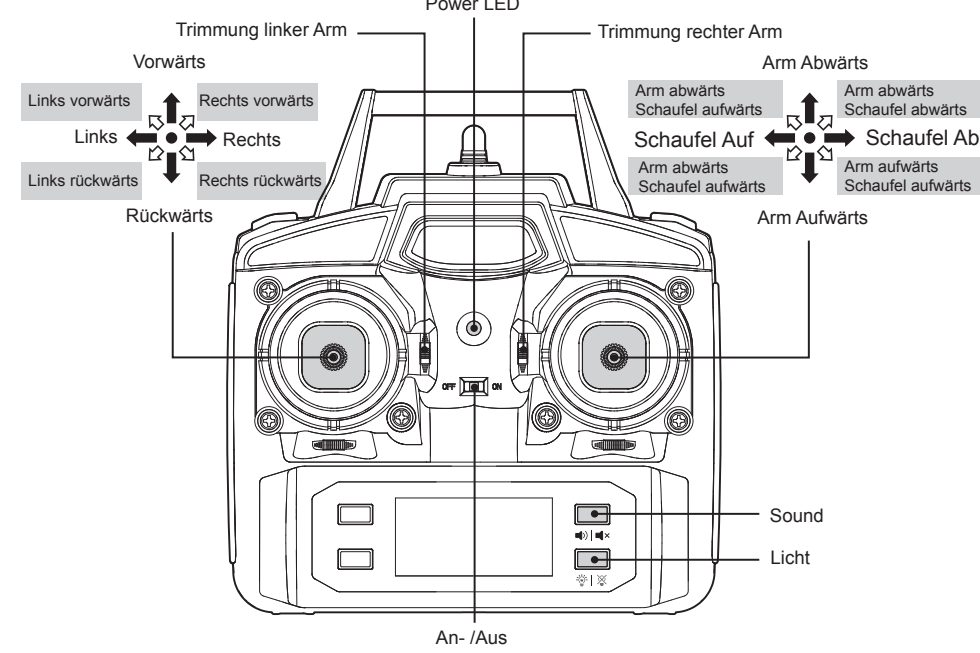

EINLEGEN DER SENDERBATTERIEN

1. Lösen Sie die Schraube des Batteriefachs und ziehen Sie den Deckel ab (Bild 1)
2. Legen Sie die Batterien ein (Polarität beachten) (Bild 2)
3. Schließen Sie das Fach und ziehen Sie die Schraube wieder fest (Bild 3)

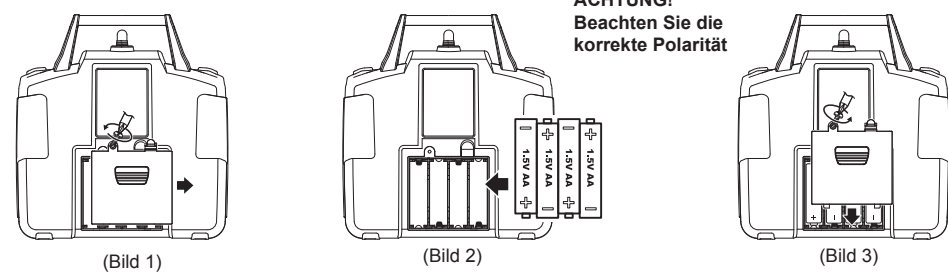

HINWEISE ZUR BATTERIEINSTALLATION

1. Entnehmen Sie die Batterien und legen Sie sie korrekt ein.
2. Batterien dürfen nicht geladen werden.
3. Verschiedene Batterien oder alt und neu, dürfen nicht zusammen genutzt werden.
4. Nur gleiche Batterien dürfen zusammen genutzt werden.
5. Batterien dürfen nur mit korrekter Polarität eingelegt werden.
6. Leere Batterien sollten aus dem Sender entnommen werden.
7. Ein Kurzschluss kann den Sender beschädigen.

EINLEGEN DES MODELLAKKUS

1. Lösen Sie die Schraube des Akkudeckels, drehen Sie den Verschluss und nehmen Sie den Deckel ab.

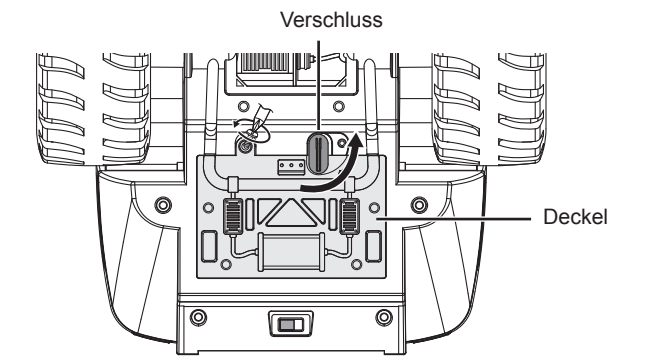

2. Verbinden Sie den Akkustecker mit dem des Modells und legen den Akku ein.

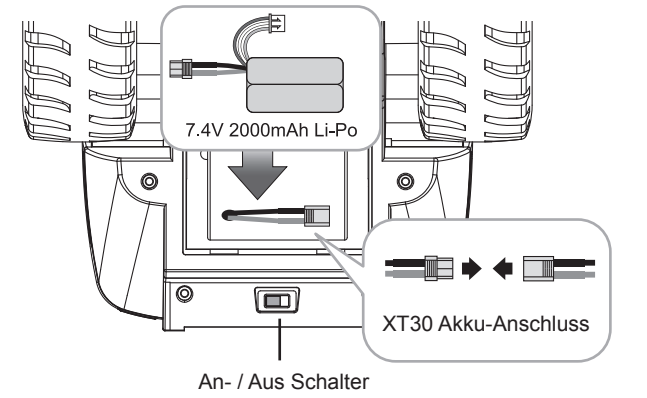

3. Verschließen Sie das Akkufach. Verriegelung drehen und mit der Schraube wieder befestigen.

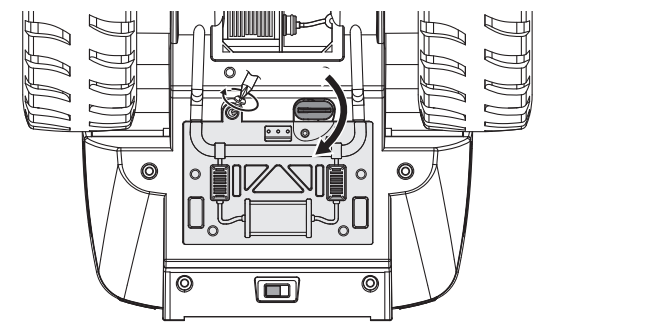

WARNUNG

Dieses Produkt ist für Kinder ab 14 Jahren geeignet. Dieses Produkt enthält Kleinteile. Bitte halten Sie es von Kindern unter drei Jahren fern. Der Motor kann heiß werden, bitte nicht berühren. Kabel, Stecker und Haube des Akkus und Ladegerätes sollten regelmäßig auf Schäden geprüft werden. Bitte nutzen Sie keine beschädigten Komponenten. Bitte nutzen Sie das Modell nicht im öffentlichen Verkehr, da dies zu Unfällen führen kann.

BINDEN VON SENDER UND EMPFÄNGER

Dieses Modell ist mit einer 2.4GHz Funk-Fernsteuerung ausgestattet. Wenn Sie den Radlader zum ersten Mal benutzen, legen Sie bitte wie in der Anleitung beschrieben in den Sender ein und schließen Sie den Akku am Modell an. Schalten Sie anschließend das Modell und den Sender ein. Ein Piep-Ton signalisiert die erfolgreiche Verbindung zwischen Sender und Empfänger.

SOUND UND BELEUCHTUNG

Drücken Sie den Sound-Knopf um die Sound-Ausgabe zu starten. Drücken Sie den Knopf erneut um ihn wieder zu deaktivieren.

Drücken Sie den Beleuchtungsknopf um die Beleuchtung zu aktivieren, drücken Sie ihn erneut um sie zu deaktivieren

TRIMMUNG DER ARME

Wenn sich die Schaufel nach rechts oder links neigt, lassen sich die Arme über die Trimmung einstellen.

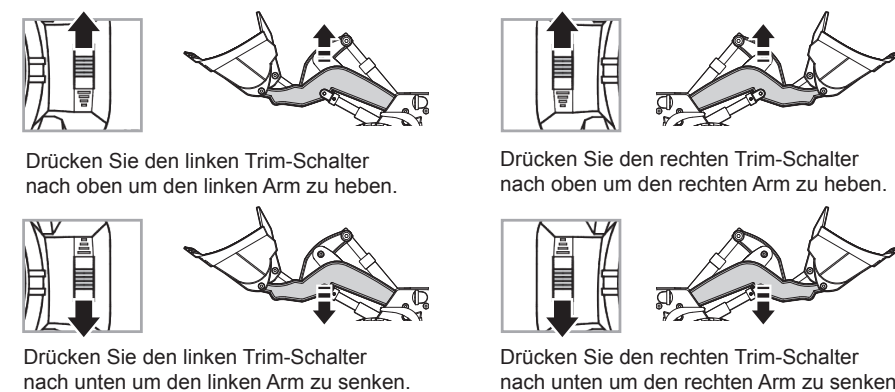

BETRIEBSANLEITUNG

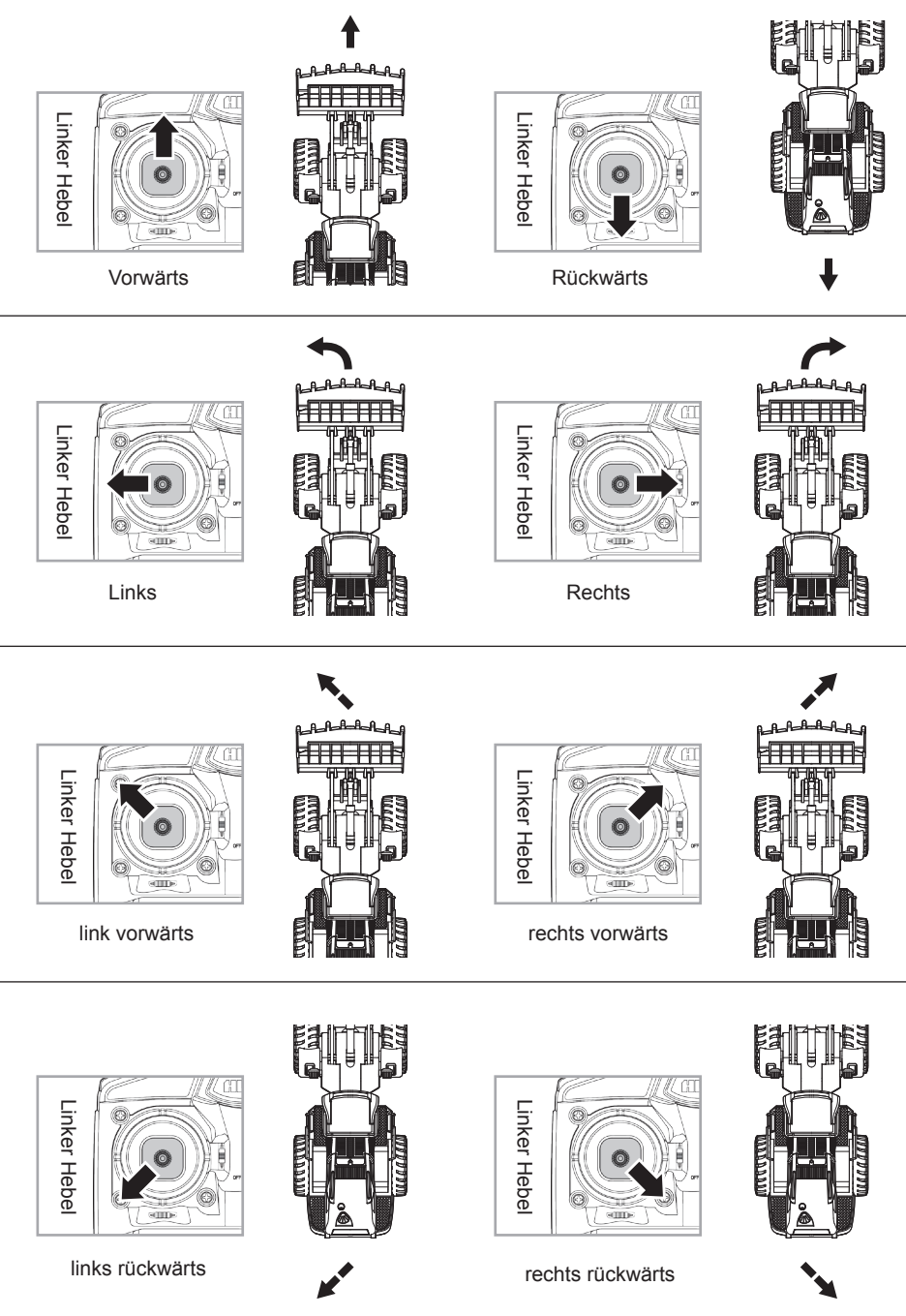

BETRIEBSANLEITUNG

